



Bedienungsanleitung **Designer Klima Split-Anlage 3,5 kW**



MODEL: 1111

www.klima1stklaas.de

Im Reklamationsfall wenden Sie sich bitte immer zuerst an unser Servicetelefon. Eine Rückgabe oder Reklamationsabwicklung über die Verkaufsstelle ist nicht möglich. Im Rahmen unserer Gewährleistung bieten wir Ihnen einen Vor-Ort-Service. Unsere Servicemitarbeiter werden Ihnen schnell und kompetent weiterhelfen.

Sie erreichen uns unter:

Servicetelefon: 0900 1 850 280

(0,49 €/Min. aus dem Festnetz der deutschen Telekom,
Mobilfunknetze abweichend)



Sehr geehrte Kundin, sehr geehrter Kunde,

vielen Dank, dass Sie sich für eine Klima Split-Anlage unserer Marke klima1stklaas entschieden haben. Es handelt sich um ein sehr hochwertiges Gerät, welches unter Berücksichtigung bestmöglicher Qualität und neuester Technologie verbunden mit modernem Design gefertigt wurde.

Um eine reibungslose Nutzung der Funktionen der Klima Split-Anlage zu gewährleisten, lesen Sie bitte vor der ersten Inbetriebnahme diese Bedienungsanleitung sorgfältig durch. Transportieren Sie das Außengerät der Klimaanlage immer senkrecht damit der Kompressor nicht beschädigt werden kann. **Bitte bewahren Sie immer die Originalkartonage zum sicheren Transport und den Kaufbeleg zur Wahrung von eventuellen Gewährleistungsansprüchen auf.**

Damit Sie immer als erstes einen **aktuellen Überblick** über unsere **neuesten Modelle und Zubehör** erhalten, keine **technische Veränderungen** verpassen und immer **hilfreiche Tipps** und **Informationen** zum Gebrauch Ihrer mobilen Klimaanlage erfahren, **registrieren** Sie sich bitte, selbstverständlich **kostenlos**, auf unserer **Infoseite** unter:

www.klimafirstklaas.de



Wir freuen uns auf Ihren Besuch wünschen Ihnen nun viel Freude mit Ihrer Klimaanlage.

Sollten sich Fragen rund um die Funktionalität und Bedienung Ihrer Klima Split-Anlage ergeben, können Sie sich gerne an unser Servicetelefon wenden:

Servicetelefon: 0900 1 850 280

(0,49€/Min. aus dem Festnetz der deutschen Telekom, Mobilfunknetze eventuell abweichend)

Erreichbarkeit: Montag – Freitag

08:00 Uhr bis 17:00 Uhr

Im Reklamationsfall wenden Sie sich bitte immer zuerst an unser Servicetelefon. Eine Rückgabe oder Reklamationsabwicklung über die Verkaufsstelle ist nicht möglich. Im Rahmen unserer Gewährleistung bieten wir Ihnen einen Vor-Ort-Service. Unsere Servicemitarbeiter werden Ihnen schnell und kompetent weiterhelfen.

Bitte bewahren Sie dieses Handbuch immer sorgfältig auf!

Informationen vor Inbetriebnahme einer Klima Split-Anlage

Die Inbetriebnahme einer Klima Split-Anlage ist ein Kältetechnischer Vorgang der nur mit qualifizierten Fachkenntnissen und unter dem Einsatz von hochwertigen Inbetriebnahmewerkzeugen und Geräten möglich ist.

Beim Betrieb einer Klima Split-Anlage kommt es zum Einsatz von 3 verschiedenen Materien. Dies sind Strom, Wasser und Kältemittel, welches fluorisierte Treibhausgase enthält, die nicht in die Umwelt gelangen dürfen. Treibhausgase schädigen das Klima, bis zu mehrere tausendmal stärker als Kohlendioxid (CO²), wenn sie entweichen.

Deswegen ist eine Inbetriebnahme, Wartung, Prüfung und Rückgewinnung nur noch durch zertifiziertes Fachpersonal möglich. Ein Selbsteinbau ist nicht mehr zulässig. Zudem ist es auch vorgeschrieben die Klima Split-Anlagen einmal jährlich auf Dichtheit prüfen zu lassen (EG) Nr. 842/2006.

Die Europäische Kommission legte in Ihrer Verordnung (EG) Nr. 303/2008 zusätzlich die Mindestanforderungen für die Zertifizierung von Unternehmen und Personal fest.

Alle Fachleute, Kälte- und Klimafachbetriebe, die die Anforderungen erfüllen, besitzen eine persönliche und betriebliche „Zertifizierung“, den so genannten Sachkundenachweis.

Aus diesem Grunde und zur Sicherstellung Ihrer Gewährleistung, muss eine Klima Split-Anlage durch einen zertifizierten Fachbetrieb mit zertifiziertem Personal der Kälte- und Klimabranche inbetriebgenommen werden.

Kälte- und Klimafachbetriebe in Ihrer Nähe finden Sie am einfachsten in Ihrem Branchenbuch oder im Internet. Sie können auch gerne unsere Mitarbeiter am Servicetelefon kontaktieren. **Wir leiten Ihre Kontaktdaten an unsere zuständigen zertifizierten Servicepartner weiter, die sich bezüglich einer Inbetriebnahme mit Ihnen in Verbindung setzen werden. Einbau – bzw. Inbetriebnahmekosten sind dabei nicht Gegenstand des Kaufvertrages Ihrer Klima Split-Anlage.**

Lassen Sie sich die fachgerechte Inbetriebnahme im Inbetriebnahmeprotokoll am Ende der Bedienungsanleitung bestätigen. Eine Wartung bzw. Reinigung sollte mindestens einmal jährlich durchgeführt werden (siehe Wartungspass).

Im Falle einer Reklamation und zur Wahrung Ihrer Gewährleistung halten Sie bitte immer den Kaufbeleg und den Inbetriebnahmenachweis griffbereit. Wir behalten uns die Vorlage der Zertifizierung der Inbetriebnahmeperson vor.

Bringen Sie im Reklamationsfall die Klima Split-Anlage in keinem Fall in Ihre Verkaufsstelle zurück. Eine unsachgemäße Demontage führt zu Schäden und dem Verlust von Kältemittel. Die Gewährleistung erlischt. Wenden Sie sich immer zuerst an unsere Mitarbeiter am Servicetelefon die Ihnen kompetent und schnell weiterhelfen werden.

Inhaltsverzeichnis

- 1. Gewährleistungsbedingungen**
- 2. Sicherheitshinweise**
- 3. Ihre Klimaanlage**
- 4. Fernbedienung**
- 5. Funktionen und Bedienung**
- 6. Reinigung**
- 7. Fehlerbehebung**
- 8. Montage und Installation**
- 9. Technische Daten**
- 10. Umweltschutz**
- 11. Inbetriebnahmenachweis**
- 12. Garantiekarte**
- 13. Wartungspass**
- 14. Typenschild und Energielabel**

1. GEWÄHRLEISTUNGSBEDINGUNGEN

Für das von uns vertriebene Model: 1111 übernehmen wir eine Gewährleistung von 24 Monaten ab Kaufdatum.

Wir beseitigen – innerhalb dieser Garantiezeit – nach unserer Wahl durch Reparatur oder Austausch des Gerätes oder des Zubehörs (Schäden am Zubehör führen nicht automatisch zum Umtausch des Kompletogerätes) unentgeltlich alle Mängel, die auf Material – oder Herstellungsfehler beruhen.

Von der Gewährleistung sind Schäden ausgenommen, die auf unsachgemäßen Gebrauch (Betrieb mit falscher Stromart/-spannung, Anschluss an ungeeignete Stromquellen, Bruch, etc...) und unfachgemäße Inbetriebnahme zurückzuführen sind. Ebenso ausgenommen sind normaler Verschleiß und Mängel, die den Wert oder die Gebrauchstauglichkeit des Gerätes nur unerheblich beeinflussen.

Verschleißteile fallen nicht unter die Garantie und sind deshalb kostenpflichtig!

Betreiben Sie das Gerät nur im Rahmen der vorgegebenen Umgebung (Hausgebrauch). Ein Dauereinsatz in Serverräumen ist nicht zu empfehlen.

Die Gewährleistung tritt nur dann in Kraft, wenn eine Rechnungskopie über das zu reklamierende Gerät vorab vorgelegt werden kann.

Die Übernahme einer Gewährleistung bewirkt weder eine Verlängerung der Gewährleistung, noch beginnt dadurch ein Anspruch auf eine neue Gewährleistungszeit. Der Gewährleistungsanspruch erlischt bei Eingriffen durch den Käufer oder durch Dritte (Nichtfachleute)

Servicetelefon:	0900 1 850 280 (0,49€/Min. aus dem Festnetz der deutschen Telekom, Mobilfunknetze eventuell abweichend)
Erreichbarkeit:	Montag – Freitag 08:00 Uhr bis 17:00 Uhr

Im Reklamationsfall wenden Sie sich bitte immer zuerst an unser Servicetelefon. Eine Rückgabe oder Reklamationsabwicklung über die Verkaufsstelle ist nicht möglich. Im Rahmen unserer Gewährleistung bieten wir Ihnen einen Vor-Ort-Service. Unsere Servicemitarbeiter werden Ihnen schnell und kompetent weiterhelfen.

2. Sicherheitshinweise



Wichtig: Die Einhaltung der Sicherheitsvorschriften reduziert das Risiko von Feuer, elektrischen Stromschlägen, Verletzungen oder Tod durch fehlerhafte Nutzung. Lesen Sie diese Sicherheitshinweise daher sehr sorgfältig durch, um Bedienfehler auszuschließen.

1. Verwenden Sie das Gerät nur zu seiner Bestimmung
2. Nutzen Sie zum Betrieb eine geerdete Steckdose. Wenn Ihre Wandsteckdose nicht geerdet ist, lassen Sie die Steckdose von einem Fachbetrieb überprüfen.
3. Die Steckdose muss technisch einwandfrei funktionieren. Es darf nur die angegebene Stromstärke benutzt werden.
4. Der Wandanschluss muss geerdet sein. Wenn kein 3-adriger elektrischer Anschluss vorhanden ist, muss ein Elektriker beauftragt werden, um diesen Anschluss zu installieren.
5. Kein Gerät mit defektem Kabel in Betrieb nehmen.
6. Benutzen Sie kein Verlängerungskabel und keinen Adapter.
7. Bitte stellen Sie keine Gegenstände auf das Gerät.
8. Die Lüftungsgitter dürfen nicht verdeckt werden.
9. Bei Arbeiten am Gerät ziehen Sie immer den Netzstecker.
10. Das Gerät soll nicht von Kindern oder geschwächten Personen genutzt werden, die unbeaufsichtigt sind.
11. Das Klimagerät muss von einer zertifizierten Klimafachfirma inbetriebgenommen und die Montage unter Beachtung des Handbuchs durchgeführt werden.
12. Schließen Sie das Gerät nicht selbst an, um Leckage, elektrischen Schlag oder Brand zu vermeiden.
ACHTUNG! Verlust des Gewährleistungsanspruchs!
13. Das Außengerät nur aufrecht transportieren, ansonsten besteht die Gefahr, dass der Kompressor Schaden nimmt.
14. Achten Sie bitte auf die scharfen Kanten der Vorderrippe und Rückrippe des Geräts, da Sie sich an diesen schneiden könnten und das zu ernstesten Verletzungen führen könnte.

Symbol Erklärung



Warnung:

Hinweis auf eventuell vorliegende Fehlfunktionen, die zu ernststen Beschädigungen führen können.



Vorsicht:

Hinweis auf eventuell vorliegende Fehlfunktionen, die zu ernststen Beschädigungen führen können.

Installationshinweise

Installieren Sie das Klimagerät niemals selbst.

Bei einer fachgerechten Inbetriebnahme werden Sie jahrelang Freude und Nutzen mit Ihrer Klimaanlage haben.
Eine fehlerhafte Installation kann zum Auslaufen von Kondensatwasser, zum Verlust von Kältemittel, zu Stromschlägen oder Brand führen.
Das Gerät muss daher und aufgrund der gesetzlichen Bestimmungen von zertifizierten Kälte- und Klimafachleuten angeschlossen werden. Ihre Gewährleistung bleibt gewahrt.
Eine beschädigtes Netzkabel nur durch eine Fachkraft reparieren lassen.



Warnung

Beachten Sie die folgenden Hinweise



Netzkabel

Stellen Sie sicher, dass das Netzkabel unbeschädigt ist und die Steckdose geerdet. Die Spannung muss korrekt sein und die Kapazität des Stromkabels und des Steckers muss ausreichend sein.



Anschluss

Unsachgemäßer Einbau kann die Leistungsfähigkeit des Gerätes verringern oder zum Kühlmittelverlust führen. Garantieverlust.



Umgebung

Die Geräte dürfen nicht installiert werden, wenn sie brennbaren Gasen ausgesetzt sind. Dies könnte einen Brand zur Folge haben.



Bedienungsanleitung

Die Klimaanlage muss entsprechend der Bedienungsanleitung installiert werden.

Elektrische Sicherheit

- Ziehen Sie den Stecker nicht mit feuchten Händen aus der Steckdose. Es könnte Stromschläge zur Folge haben.
- Versuchen Sie niemals das Klimagerät durch Ziehen des Stromsteckers auszuschalten. Dies kann zu Stromschlägen oder Feuergefahr führen.
- Verbinden Sie den Stromstecker nie mit einem Zwischenstecker.
- Die Benutzung eines Verlängerungskabels ist untersagt. Auch ist es nicht erlaubt, denselben Stecker mit anderen Geräten zu teilen.
- Ist das Kabel oder der Stromstecker beschädigt, so muss dies von einer autorisierten Fachkraft ausgetauscht werden.
- Ziehen Sie vor Wartung der Klimaanlage immer zuerst den Netzstecker.
- Das Gerät muss richtig geerdet sein. Der Erdungsdraht darf nicht an die Gasleitung, Wasserleitung, Kabelsäule oder Telefonkabel angeschlossen werden.
- Falsche Installation kann elektrische Schläge verursachen.

Umgebungsbedingungen

- Die Umgebungstemperatur sollte bei 18°C bis 43°C im Kühlmodus und bei -7°C bis 32°C im Heizmodus liegen. Außerhalb des Temperaturbereiches kann es zu einer verminderten Leistungsfähigkeit des Klimagerätes kommen.
- Die Luftfeuchtigkeit sollte unter <80% liegen.
Liegt die Luftfeuchtigkeit über 80% kann sich Kondenswasser bilden z.B. an den Lüftungslamellen.
- Ist das Gerät auf Heizfunktion gestellt, kann es zur geringen Geruchsbildung kommen. Dies ist jedoch unbedenklich.
- Beim Umschalten von Kühlfunktion zu Heizfunktion und umgekehrt schaltet das Gerät ca. 5 bis 10 min. in die Pausestellung. Dies ist technisch notwendig und stellt keinen Defekt da!
- Die Inneneinheit darf nicht im Badezimmer, einer Waschküche oder Räumen mit sehr hoher Luftfeuchtigkeit genutzt werden.
- Die Außeneinheit darf nicht in einem geschlossenen Raum installiert werden.
- Installieren Sie Ihre Außeneinheit – wenn möglich geschützt – an der Nordseite Ihres Hauses, da diese oft die Schattenseite darstellt. Dies unterstützt die Leistung Ihres Klimagerätes.

Wichtige Bedienungshinweise

1. Vorgeschriebene Netzleistung: 220~240($\pm 10\%$)V, 50Hz/60Hz
2. Verwenden Sie nur das Originalstromkabel. Benutzen Sie keine Verlängerung.
3. Stecken Sie keine Finger oder Gegenstände in die Ventilatoren des Innen- oder des Außengerätes. Dies kann zu schweren Unfällen oder defekten führen.
4. Befestigen, hängen oder stellen Sie keine Sachen auf Ihr Klimagerät. Dies kann zum Herunterfallen und zu schweren Unfällen führen.
5. Vor Wartung der Klimaanlage immer erst den Netzstecker ziehen.
6. Vermeiden Sie direkte Sonneneinstrahlung und heiße Luft, da dies die Leistung mindern kann.
7. Platzieren Sie Wärmequellen außerhalb des Raumes, um während des Kühlbetriebes keine zusätzliche Wärme zu verursachen.
8. Dieses Gerät ist im Winter ungeeignet um Serverräume zu kühlen, da es immer abhängig von der Außentemperatur gesteuert wird.
9. Ziehen Sie den Stecker, wenn das Gerät längere Zeit nicht benutzt wird. Stellen Sie vorher sicher, dass die Klimaanlage ausgeschaltet ist.
10. Die Klimaanlage muss sauber geerdet sein. Das Erdungskabel muss fest mit der Energiequelle verbunden sein. Eine unsaubere Erdung kann Stromschläge verursachen.
11. Schalten Sie das Gerät unverzüglich aus, ziehen Sie den Stecker und kontaktieren Sie einen Klimafachbetrieb, sobald Ihre Anlage Anzeichen von technischen Problemen zeigt (z.B. starke Geruchsentwicklung, Qualm...).
12. Platzieren Sie keine brennbaren Gegenstände, Insektizide, Farben, Sprays in der Nähe des Gerätes und sprühen Sie auch keine Dinge unmittelbar in das Gerät.
13. Achten Sie darauf, dass sich keine Tiere oder Pflanzen direkt im Luftstrom befinden. Dies könnte sie schädigen.
14. Setzen auch Sie selbst sich nicht zu lange der kalten Luft aus. Dies kann zu Gesundheitsschäden führen.
15. Um lange Freude an Ihrer Klimaanlage zu haben, lassen Sie diese regelmäßig (jährlich) von einem Klimafachbetrieb warten.
16. Ziehen Sie vor jeder Reinigung des Klimagerätes den Netzstecker. Reinigen Sie das Gerät nicht nass, da dies zu Stromschlägen führen kann.
17. Benutzen Sie auf keinen Fall Benzin, Politur, Farbpolitur oder ähnliches, da dies zu Schäden am Gerät führen kann.
18. Stellen Sie die Luftstromrichtung korrekt ein, so dass der Raum optimal temperiert wird.

Sicherheitsfunktionen

Verzögertes Starten

Nach dem Ausschalten startet der Kompressor erneut erst nach 3 Minuten (5 Minuten bei Heizfunktion). Es handelt sich um eine Kompressorschutzfunktion!

Entfrostern

Ist die Aussentemperatur sehr niedrig und die Luftfeuchtigkeit sehr hoch kann sich in der Heizfunktion Reif auf die Wärmeaustauscher legen. In diesem Fall aktiviert sich automatisch die Entfrostungsfunktion. Dieser Vorgang dauert in der Regel zwischen 3 – 10 Minuten. Die Ventilatoren von Innen- und Ausseneinheit werden gestoppt. Lampe (rot) Pause wird angezeigt. Hierbei entsteht am Außengerät Kondenswasser, welches für die örtlichen Begebenheiten sinnvoll abgeführt werden muss. Für Wasserschäden können wir leider nicht haften.

Überhitzungsschutz

Wenn die Temperatur der Einheit zu hoch wird, schaltet sich automatisch der Überhitzungsschutz ein. Der Ventilator der Inneneinheit läuft dann automatisch schneller, um eine rasche Abkühlung zu bewirken. Außeneinheit und Kompressor können gestoppt werden. Sobald die Überhitzungsgefahr gebannt ist, schaltet sich der Überhitzungsschutz wieder ab. Der Ventilator der Inneneinheit läuft wieder in normaler Geschwindigkeit.

Heißluft Funktion

In den ersten Minuten der Heizfunktion leuchtet die Lampe Pause (rot); der Ventilator der Inneneinheit läuft nicht und die Lüftungsschlitze können nicht eingestellt werden. Die Anlage heizt jetzt auf. Nach ca. 5 Min. wird die Heizluft ausgestoßen, die Lampe Pause (rot) erlischt.

Frostschutz Funktion

Um zu verhindern, dass der Wärmetauscher einfriert (Kühl- und Entfeuchtungsmodus), können der Kompressor und der Außenventilator eventuell stoppen; der Ventilator der Inneneinheit kann sich automatisch in eine höhere Geschwindigkeit einstellen.

Stromausfall - Automatikfunktion

Wenn der Strom ausfällt, schaltet sich Ihre Klimaanlage automatisch aus. Das Gerät verfügt über eine „Autostart“ Funktion. Nachdem der Strom wieder angestellt ist, startet das Gerät wieder in der zuletzt eingestellten Funktion.

Tropfschutz

Im Kühl- und Entfeuchtungsmodus können die Lüftungslamellen automatisch die eingestellte Position ändern, um ein Tropfen von Kondenswasser zu verhindern.

3. Ihre Klimaanlage

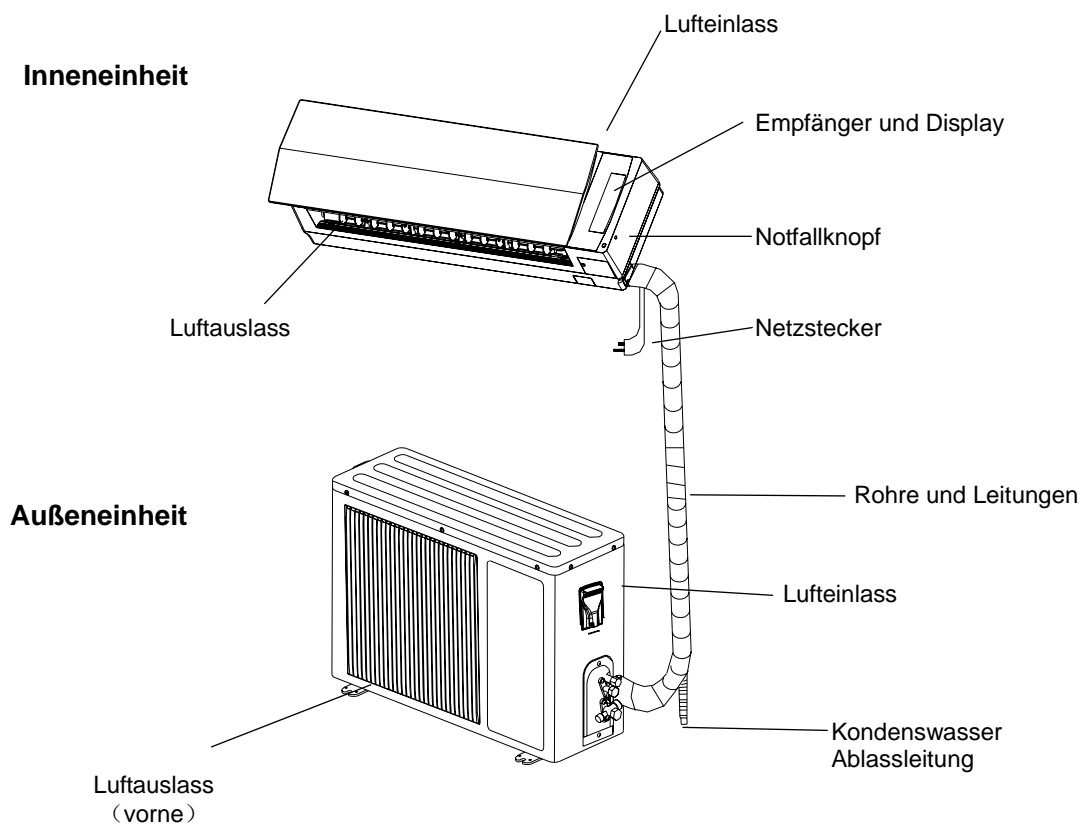

(Abb. ähnlich)

Fernbedienung



Anmerkung:
 Ihre Klimaanlage besteht aus einer Inneneinheit, einer Außeneinheit, Verbindungsleitungen und einer Fernbedienung. Die abgebildeten Skizzen können im Design etwas vom echten Gerät abweichen. Bitte überprüfen Sie auf die im Lieferumfang enthaltenen Zubehörteile auf ihre Vollständigkeit. Melden Sie eventuell fehlende Teile innerhalb von 48 Stunden nach Kaufdatum.

Inneneinheit

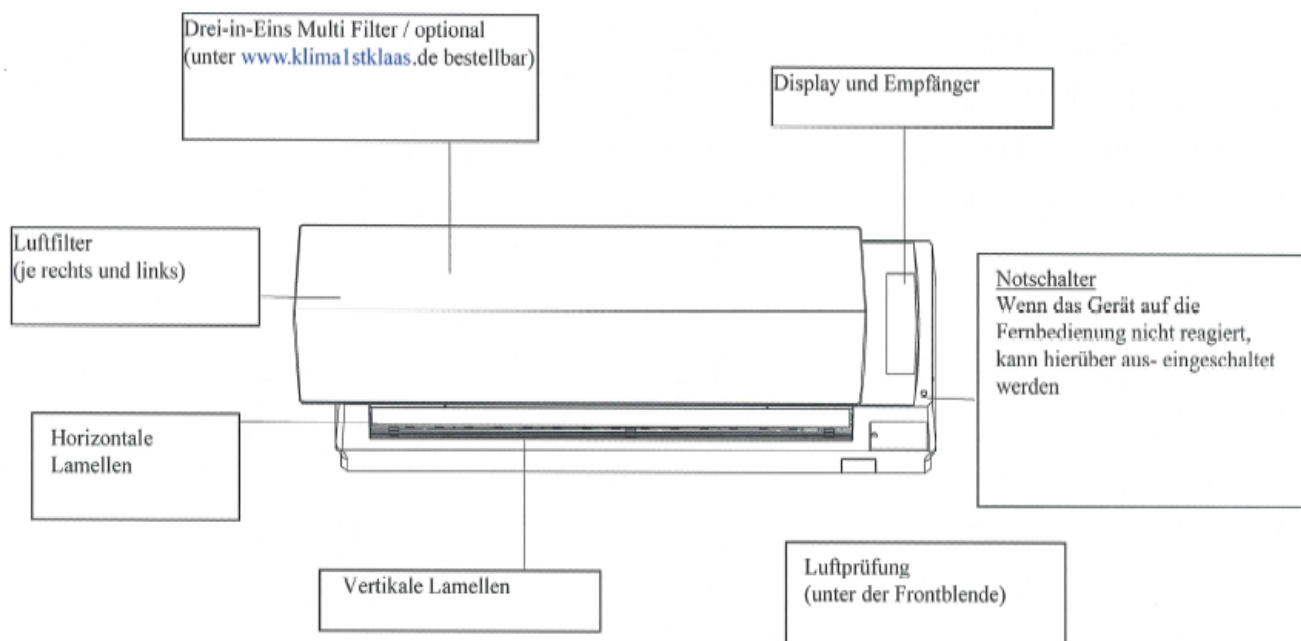

Bemerkungen:

1. Öffnen Sie die Fronttafel bitte nicht, wenn das Gerät eingeschaltet ist.
2. Stecken Sie bitte keine Finger oder Gegenstände in den Ein- oder Auslass der Klimaanlage. Der drehende Lüfter kann zu Verletzungen führen. Bitte Berühren Sie den elektronischen Staubfänger nicht. (**Hohe Spannung!**)

Geräte-Display



„EMPFÄNGER“: Der Empfänger empfängt das Signal der Fernbedienung



„PAUSE“ ANZEIGE: Wenn das Gerät auf Entfrosteten steht oder in den ersten Minuten der Heizfunktion leuchtet die Pause Lampe (rot). Nach einem Stromausfall schaltet das Gerät ebenfalls erst in die Pause Funktion.



„LAUF“ ANZEIGE: Wenn das Gerät auf den Betriebsarten Automatik, Heizen, Kühlen, Ventilation oder Lüfterfrischen steht, erscheint das Symbol.



„TIMER“ ANZEIGE: Wenn das Gerät auf der Betriebsart Zeitschaltuhr steht, zeigt das Display dieses Signal an



„TEMPERATUR“ ANZEIGE: zeigt die eingestellte Temperatur an



„LUFTFEUCHTIGKEITS“ ANZEIGE: Das Display kann die relative Luftfeuchtigkeit anzeigen von 30-90%. Ist die Luftfeuchtigkeit geringer als 30% wird „30“ angezeigt, ist sie höher als 90% wird „90“ angezeigt.



„BETRIEB“ ANZEIGE: Ist die Klimaanlage eingeschaltet leuchtet dieses Zeichen auf.



„LUFTQUALITÄT“ ANZEIGE: Je mehr Blätter angezeigt werden umso höher ist die Luftqualität. Wenn die Lüfterfrischungsfunktion läuft, leuchtet die entsprechende Anzeige im Display. (Empfehlung: wird nur ein Blatt angezeigt, schalten sie die Lüfterfrischungsfunktion ein oder öffnen Sie kurzzeitig ein Fenster um die Luftqualität zu verbessern). Diese Funktion ist bei manchen Modellen optional.



„VENTILATIONS“-ANZEIGE: (rot/blau)

Wenn das Klimagerät im Heizbetrieb ist, leuchtet die Anzeige rot, wenn die Klimaanlage nicht im Heizbetrieb ist, leuchtet die Anzeige blau. Die Anzeigen blinken abwechselnd von unten nach oben, die Schnelligkeit des blinkens zeigt die Lüftergeschwindigkeit an. Wenn die Anlage im Modi entfrosteten oder kühlen läuft, sind alle Lichter an

....

Blinken die Anzeigen (ausgenommen „Luftqualität“) liegt ein Fehler vor, wenden Sie sich an Ihren Klima- und Kältefachbetrieb oder rufen Sie unsere Service- und Info Hotline an. Der Luftqualitätssensor benötigt mehr Zeit um eine Messung vorzunehmen. Es kann zu Verzögerungen bei der Übertragung auf das Display kommen und die angezeigte Luftqualität kann bis zu 3 Minuten nach dem Einschalten ungenau sein. Die Funktion „Luftaustausch / Air Exchange“ ist bei diesem Model im Display außer Funktion

4. Fernbedienung

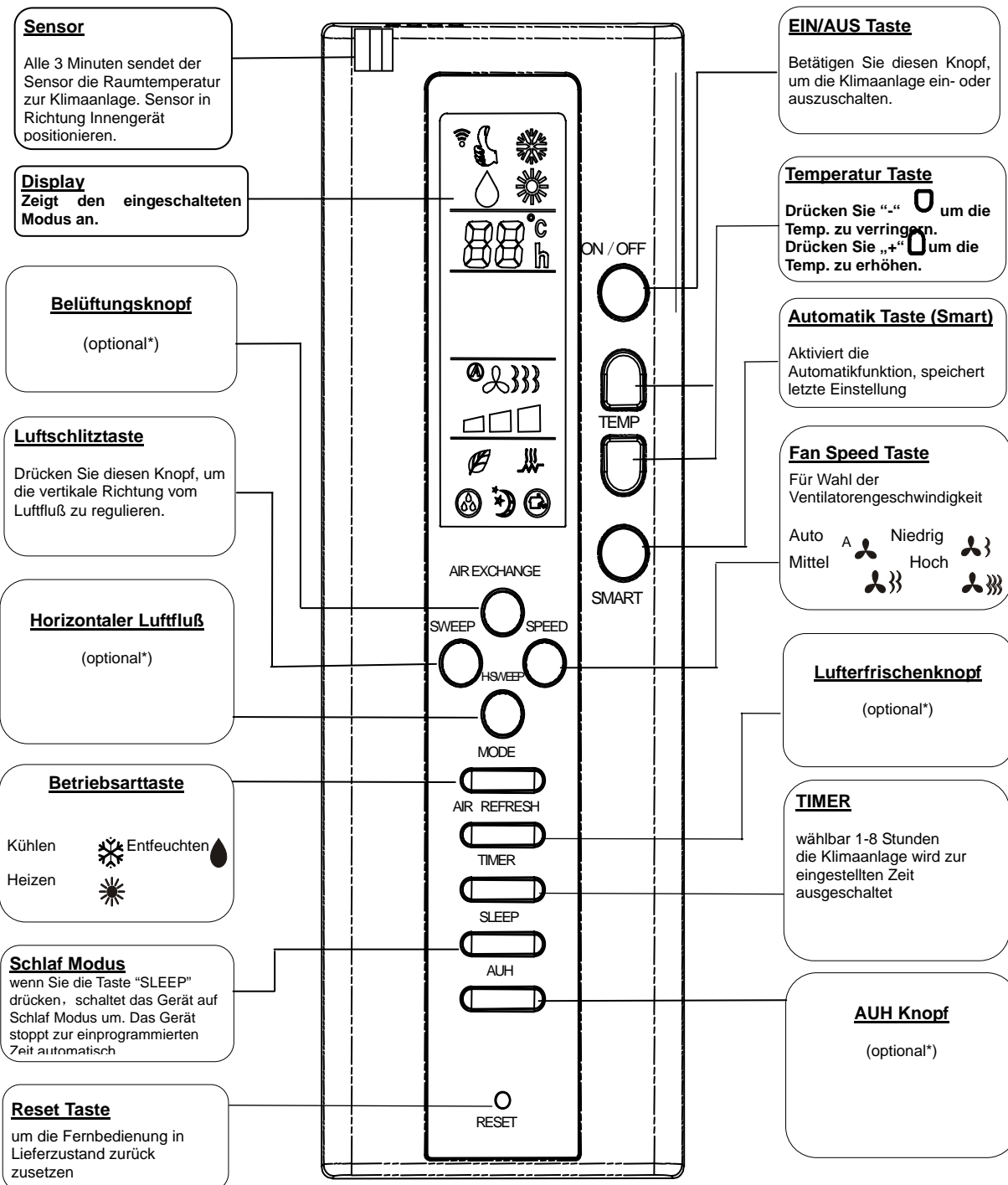

Bemerkungen:

1. Wenn die Fernbedienung falsche Codes anzeigt oder unnormal arbeitet, drücken Sie bitte die "Reset" Taste.
2. Um die Zimmertemperatur zu erfassen, muss die Fernbedienung in einen Bereich gelegt werden, wo das Signal der Fernbedienung empfangen werden kann. Wenn das Signal der Fernbedienung innerhalb von 5 Minuten nicht empfangen wird, wird die Klimaanlage nach der vom Temperatursensor des Innengeräts geprüften Temperatur laufen.

Fernbedienungsdisplay

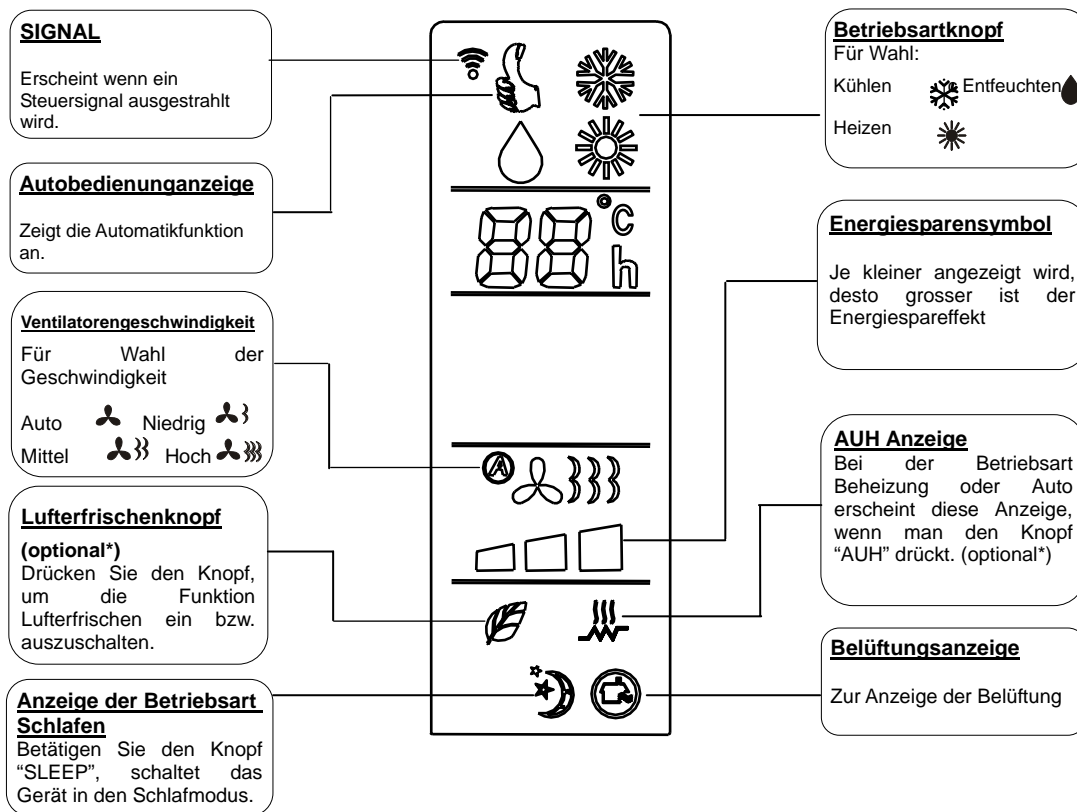

Optional* = Funktionen die je nach Modeltyp nicht zwingend vorhanden sind.

- Die Fernbedienung funktioniert mit 2 AAA Alkaline Batterien. Unter normalen Gebrauch funktionieren die Batterien ca. 6 Monate. Bitte benutzen Sie nur 2 Batterien gleicher Art.
- Nachdem Sie die Batterien gewechselt haben, benutzen Sie bitte einen spitzen Gegenstand (z.B. einen Kugelschreiber) um die "Reset"-Taste zu betätigen.
- Die Reichweite der Fernbedienung beträgt ca. 8m.
- Beim Benutzen der Fernbedienung halten Sie bitte den Sender (Fernbedienung) in Richtung des Empfängers (Inneneinheit). Zwischen Sender und Empfänger darf sich kein Hindernis befinden.
- Es können nicht zwei Tasten gleichzeitig betätigt werden. In diesem Fall erscheint eine Fehlermeldung.
- Das Gerät kann auf Funkeinflüsse in direkter Umgebung reagieren. Platzieren Sie aus diesem Grund Ihr Klimagerät nicht in unmittelbarer Umgebung solcher Geräte (z.B. Funktelefon). Sind Störungen aufgetreten, schalten Sie das Gerät aus, ziehen Sie den Netzstecker und starten Sie das Gerät wieder neu.
- Setzen Sie die Fernbedienung keinem direkten Sonnenlicht, keiner Hitze und keinem Wasser aus.
- Reinigen Sie die Fernbedienung nur mit einem trockenen Tuch, keine Politur, Spiritus oder ähnliches verwenden.
- Gehen Sie sorgsam mit Ihrer Fernbedienung um (kein Werfen, Schlagen..).
- Die Fernbedienung arbeitet zeitverzögert. 1 Sekunde nach dem drücken der letzten Taste, wird der Befehl zum Innengerät übertragen.

Anmerkung:

Die Temperatureinstellung kann von 16°C bis 32°C gewählt werden. Ob der eingestellte Temperaturwert erreicht wird ist von verschiedenen Umgebungseinflüssen abhängig und wird daher nicht zwingend erreicht. Diese Fernbedienung ist eine universelle Fernbedienung, die auf verschiedene Modelle passt. Aus diesem Grund sind einige Tasten optional belegt und möglicherweise ohne Funktion.

5. Funktionen und Bedienung

Automatik Drücken Sie "SMART" auf der Fernbedienung, wird die Klimaanlage eingeschaltet und nach den unterschiedlichen Parametern bedient, die automatisch eingestellt sind.

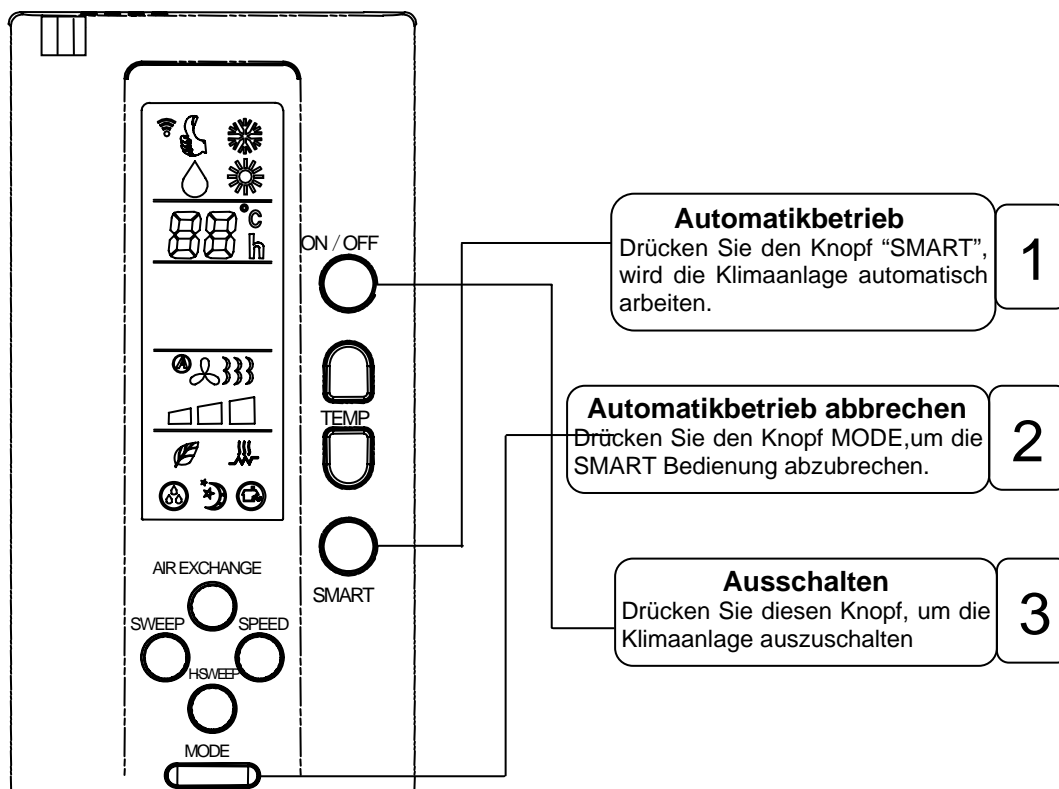

Bemerkung:

1. Bei der Betriebsart "Auto" kann der Benutzer die Ventilatorengeschwindigkeit, Luftstrom und Einstellungstemperatur usw. einstellen.
2. Bei der Betriebsart "Auto" sind alle zusätzlichen Funktionen der Klimaanlage verfügbar. Wenn jedoch Ihre Klimaanlage die zusätzlichen Funktionen nicht hat oder die zusätzlichen Funktionen im Widerspruch zu der aktuellen Bedienungsart steht, sind die zusätzlichen Funktionen unwirksam.
3. SMART Funktion: Die Elektronik «fühlt» die Raumtemperatur und entscheidet automatisch über den optimalen Einstellungsmodus für die gegenwärtigen Klimabedingungen (Kühlung, zusätzliche Luftentfeuchtung oder nur Ventilationsfunktion)

Notschalter

Sollte die Fernbedienung defekt sein oder die Batterien leer, können Sie die Klimaanlage auch über den Notschalter an der rechten Seite des Innengerätes ein- und ausschalten. Drücken Sie dazu den runden Knopf mit einem spitzen Gegenstand ein.

Die Klimaanlage läuft beim Einschalten über den Notschalter im eingestellten Automatikbetrieb.

Kühlen, Entfeuchten und Heizen

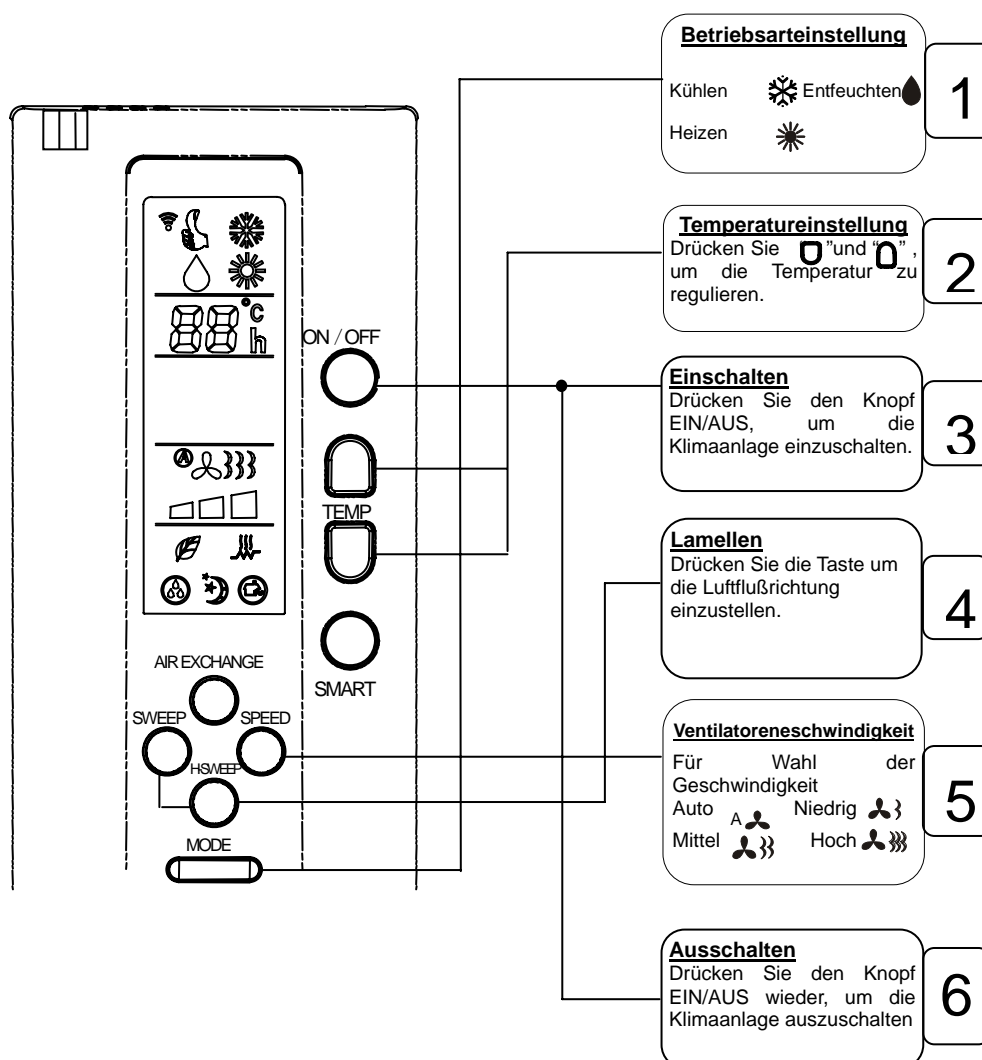

Lufterfrischung

Durch betätigen der „Air Exchange“ Funktion kann die Umgebungstemperatur erfrischt werden.

1. die Klimaanlage ist ausgeschaltet.
 - a. drücken Sie die „Air Exchange“ Taste auf der Fernbedienung und die Luftgeschwindigkeit kann eingestellt werden.
 - b. durch erneutes drücken wird die Funktion ausgeschaltet.
 - c. in der „Air exchange“ Einstellung, die Klimaanlage wird eingeschaltet, die eingestellte Funktion wird entsprechend ausgeführt, die „Air exchange“ Funktion wechselt in Wartezustand.

2. die Klimaanlage ist eingeschaltet.

Ist die Klimaanlage eingeschaltet und man drückt danach den „Air Exchange“ Knopf wird die Funktion ausgeführt. Durch erneutes drücken der „Air Exchange“ Funktion wird Funktion wieder ausgeschaltet.

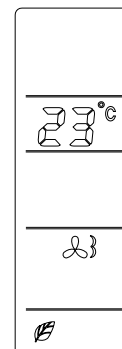

Einstellung der Luftstromrichtung

Ziehen Sie die oberen und unteren Luftschlitze nicht eigenhändig während des Betriebes. Wenn Sie manuell die linken und rechten Luftschlitze ändern möchten, kommen Sie nicht mit den Fingern in das Innengerät, dies kann zu Verletzungen führen.

Horizontale Richtung/Links-Rechtsstromrichtung

Für einen horizontalen Schwung vom Luftfluß, drücken Sie bitte H-Sweep auf Ihrer fernbedienung, die Lamellen beginnen sich zu bewegen. Bei erneutem drücken stoppen die Lamellen.

Vertikale Richtung/ Auf-Abstromrichtung

Drücken Sie den Knopf „Sweep“ auf der Fernbedienung mehrmals. Die Lüftungslamellen können auf feste Positionen 1- 6 eingestellt werden (Abbild 4.7.2) oder auf automatisch schwingend.

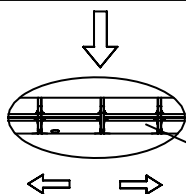
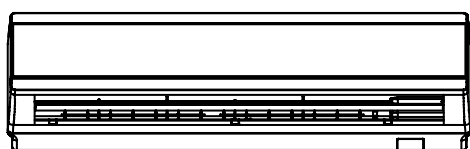

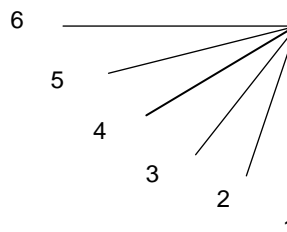

Abbild 4.7.1

Lüftungslamellen



Abbild. 4.7.2

Schlafbetrieb

1. Wenn die Klimaanlage angeschaltet ist, drücken Sie die "TIME" Taste bis  im Display der Fernbedienung erscheint, die Anlage schaltet sich in den Schlafbetrieb.
2. Drücken Sie die Time Taste bis  auf der Fernbedienung erlischt, Schlafbetrieb wird gelöscht.

Im Schlafbetrieb ist die Ventilatorengeschwindigkeit auf mittel eingestellt. Manchmal wird die Drehgeschwindigkeit des Kompressors und des inneren Lüftermotors verringert, um Energie zu sparen.

Anmerkung:

1. Wenn die Klimaanlage ausgeschaltet wird, schliessen sich die Luftschlitze automatisch. Die farbige Frontplatte wird zeitverzögert, nach dem Abkühlen der Lamellen an die Inneneinheit herangezogen.
2. Ziehen Sie bitte nicht eigenhändig an den oberen oder unteren Luftschlitzen
3. Wenn die Anlage plötzlich keinen Strom mehr hat, können sich die Luftschlitze nicht automatisch schliessen.
4. Vermeiden Sie es Ihren Körper über längere Zeit dem Luftstrom auszusetzen.
5. Setzen Sie Pflanzen und Tiere nicht dauerhaft dem Luftstrom aus.
6. Justieren Sie die Klappen nicht eigenhändig, da sich sonst die Steuerwinkel verstellen können und sich die Klappe eventuell nicht mehr vollständig schließen kann.
7. Bitte greifen Sie das Gerät NIE an der beweglichen Luftaustrittsabdeckung (Gerätefront), da diese beschädigt werden kann.

Bedienhinweise

Betriebsbereich

Wenn die umgebende Temperatur den Betriebstemperaturbereich übersteigt, kann das Gerät möglicherweise nicht richtig funktionieren.

Wenn die Raumtemperatur die eingestellte Temperatur erreicht hat, schaltet das Gerät in den ON/OFF Kreislauf.

Heizung

Das Klimagerät wärmt durch Energieaufnahme von aussen.

Wenn die Aussentemperatur zu gering ist, kann die Heizeffektivität sinken und Sie benötigen eventuell zusätzliche Heizungen.

Entfeuchtung

Im Entfeuchtungsmodus wählt der Ventilator zwischen langsamer und sehr langsamer Windgeschwindigkeit. Bei einer Innentemperatur die weniger als 15°C beträgt, funktioniert die Entfeuchtungsfunktion nicht.

Ventilatorengeschwindigkeit

In den ersten Minuten der Heiz- bzw. Entfrostens- Funktion, stoppt der Innenventilator kurz bis die Luft eine bestimmte Temperatur erreicht hat.

Lamellen

Am Anfang des Heiz- oder des Entfrostungsbetriebes, werden die oberen/unteren Luftschlitze automatisch zur höchsten Position gedreht und können nicht verstellt werden. (ANZEIGENLAMPEN).

Wenn die Gebläseluft warm ist, stellen sich die Lamellen in die gewünschte Position.

Entfrostens

Das Aussengerät kann bei sehr niedriger Temperatur und sehr hoher Luftfeuchtigkeit Reifbildung aufweisen. In diesem Fall beginnt das automatische Entfrostens. Hierbei entsteht Kondenswasser. Der Ventilator der Inneneinheit schaltet in die niedrigste Laufleistung oder stoppt ganz.

6. Reinigung

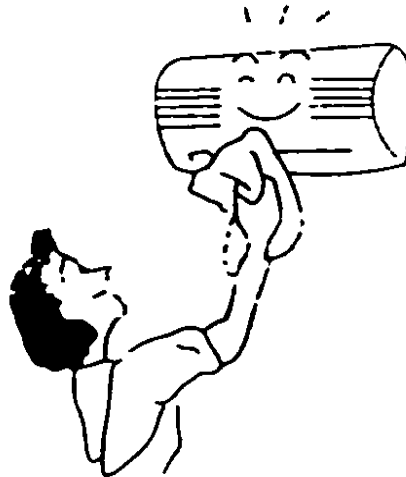

Schalten Sie bitte vor Reinigung, die Klimaanlage mit der Fernbedienung aus und ziehen Sie den Netzstecker. Stellen Sie sich nicht auf un stabile Gegenstände, wenn Sie die Klimaanlage reinigen oder warten. Berühren Sie bitte den Metallteil des Gerätes nicht, wenn Sie die Fronttafel entfernen, sonst kann es zu Verletzungen kommen. Eigens auf die Oberflächenbeschaffenheit abgestimmte Reinigungsmittel erhalten Sie unter www.klima1stklaas.de

Vorsicht:

1. Reinigen Sie bitte das Gerät nicht mit Wasser, ansonsten kann es zu elektrischen Schlägen führen.
2. Reinigen Sie bitte die Fernbedienung nicht mit Wasser.
3. Benutzen Sie nie Chemikalien, Polituren oder Lösungsmittel für die Reinigung. Geeignete Reinigungsmittel finden Sie unter www.klima1stklaas.de
4. Reinigen Sie bitte das Gerät ganz vorsichtig, sonst kann die Fronttafel beschädigt werden.
5. Reinigen Sie bitte die Fronttafel oder Fernbedienung nicht mit metallischen Bürsten, ansonsten kann es die Oberfläche beschädigen.

Reinigung des Luftfilters

Die Luftfilter sollten bei ständigem Gebrauch mindestens alle 2 Monate gesäubert werden.

Bedenken Sie bitte, dass Haustiere, Rauch und Feinstaub etc. zu einer schnelleren Verschmutzung des Luftfilters und zu einer Beeinträchtigung der Leistung führen können. Es wird empfohlen die Luftfilter nach einem Jahr zu erneuern. Neue Filter finden Sie unter www.klima1stklaas.de

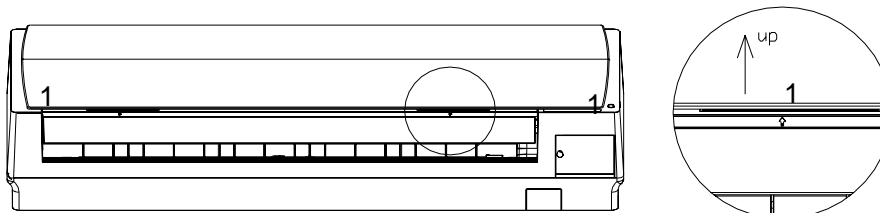

Öffnen der Frontblende:

Bitte ziehen Sie vorsichtig an den beide Positionen ① die Frontblende nach vorne um sie zu öffnen. **ACHTUNG:** Bitte halten Sie die Blende immer fest um ein Abreißen der Halterung zu vermeiden.

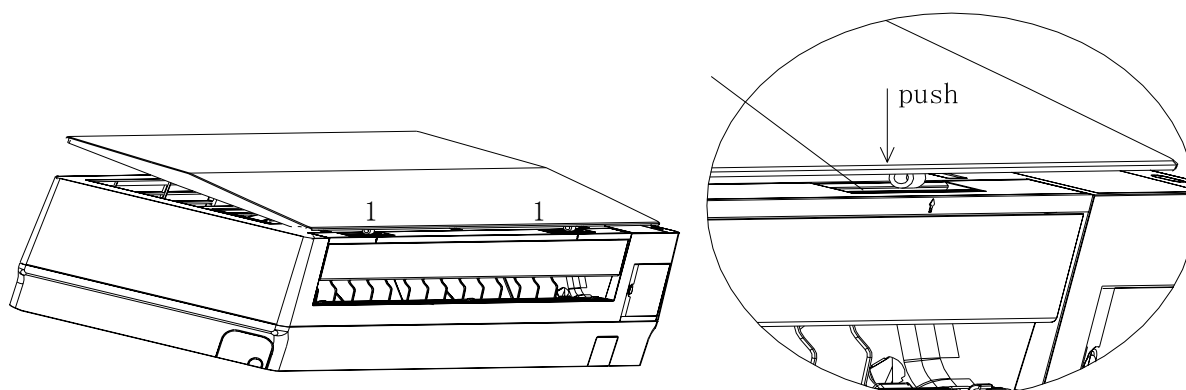

2. Schließen der Frontblende:

Bitte drücken Sie beide Positionen ① und haken Sie die Blende wieder fest

1. Ziehen Sie die Luftfilter an den vorgesehenen Halterungen nach unten.
2. Reinigen Sie die Luftfilter mit einem Staubsauger oder Wasser. Stark verschmutzte Luftfilter können auch mit einem milden Reinigungsmittel gesäubert werden. Lassen Sie die Luftfilter trocknen. Reinigen Sie die Luftfilter nicht mit einer Metallbürste, da sonst der Filter beschädigt werden könnte.
3. Setzen Sie die Luftfilter wieder in Ihre Position und bringen Sie die Frontblende an. Drücken Sie dazu wieder gleichzeitig beide Entriegelungsknöpfe bis die Frontblende arretiert ist. Drücken Sie die Frontblende mittig unten gegen das Gehäuse, damit die beiden Klickhalterungen wieder einrasten können.
4. Lassen Sie die Klimaanlage nicht ohne die Luftfilter laufen.

Richtige Temperatureinstellung

Ist der Raum dauerhaft zu kalt, kann es zu Gesundheitsschäden kommen.
Bei einer Temperaturdifferenz zwischen Innen- und Außentemperatur bis 5°C spart eine Temperaturerhöhung des Gerätes um 1°C bis zu 10% Strom.

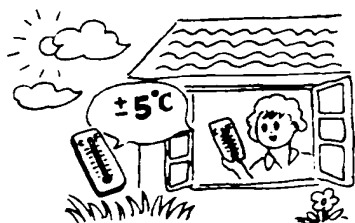

Direktes Sonnenlicht vermeiden

Vermeiden sie Sonneneinstrahlung & Lüftung, da die auf die eingestellte Raumtemperatur auswirkt

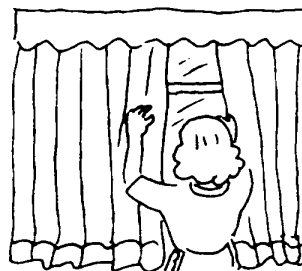

Wärmenquellen vermeiden

Wärmequelle wie z.B. Föhn, Server etc können den Kühlungseffekt verringern

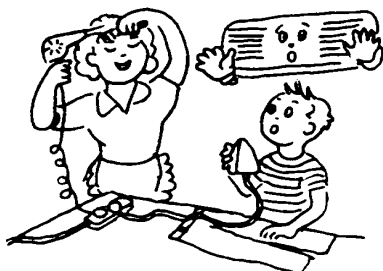

Türen und Fenster schließen

Türen & Fenster bitte schließen, damit der Raum gekühlt bleibt.

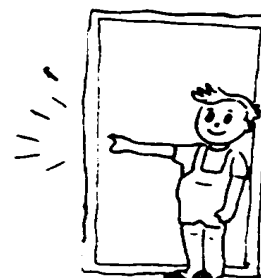

Luftfilter reinigen

Ein sauberer Luftfilter erhöht die Leistung.

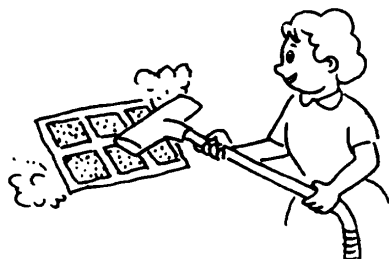

Gute Ventilation

Stellen Sie keine Gegenstände direkt vor das Außen- oder Innengerät.

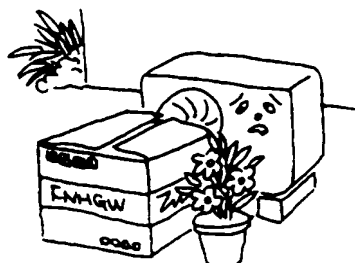

7. Fehlerbehebung

Sollte Ihr Klimagerät nicht einwandfrei funktionieren, überprüfen Sie erst folgende Punkte. Sollten dann immer noch Fehler auftreten, kontaktieren Sie bitte die Service- und Info Hotline.

Fehler	Mögliche Gründe
Klimaanlage arbeitet nicht	1. Prüfen, ob der Strom eingeschaltet ist.
	2. Prüfen, ob die Sicherung defekt ist.
	3. Prüfen Sie bitte die Batterien der Fernbedienung.
	4. Prüfen, ob der Timer eingeschaltet ist.
	5. Prüfen, ob ein Radio, Funkwecker etc. innerhalb von 1m steht
Schlechte Heiz- oder Kühlleistung	1. Prüfen, ob der Lufteinlass oder -Auslass versperrt ist.
	2. Prüfen, ob der Filter vom Staub verstopft ist.
	3. Zu starke Wärmequellen oder Personen im Zimmer.
	4. Prüfen, ob die Türen und Fenster geschlossen sind.
	5. Prüfen, ob die Ventilatorengeschwindigkeit oder Einstellungstemperatur zu gering ist.
Wasser läuft aus einer Inneneinheit	1. Die Inneneinheit ist nicht 100% im Blei
	2. Der Kondensatablass bzw. Schlauch ist blockiert (z.B. durch Staub)
	3. Der Kondensatschlauch ist geknickt
	4. Der Kondensatschlauch ist lose

Fehlercode

Fehlercode	Fehler
E0	Störungsfrei
P2	Überlastung im Heizmodus
P3	Anti Frost Sicherung
F4	Ventilatorenmotor von Inneneinheit defekt
F1	Raumtemperatur Sensor defekt
F2	Temperatursensor defekt
F3	Außen Temperatursensor defekt

Fernbedienungsfehler

Fehler	Mögliche Gründe
Der Lüfter stoppt oder die Geschwindigkeit des Lüfters kann nicht kontrolliert werden.	1. Während die Klimaanlage auf der Betriebsart „Schlafen“ läuft stoppt der Kompressor öfters für mehr als 30 Sekunden. In diesem Fall wird auch der innere Lüfter stoppen. (bei der Betriebsart Abkühlung)
	2. Wenn die Klimaanlage auf Entfeuchten steht, kann die Geschwindigkeit des Lüfters manchmal nicht gesteuert werden.
	3. Läuft die Klimaanlage im Modus „Kaltluftschutz“ (während der Betriebsart Beheizung), wird der Lüftermotor öfters stoppen.
	4. Wenn die Klimaanlage auf Kühlen oder Entfeuchten steht und die Klimaanlage den Entfrostschutz einnimmt, kann die Geschwindigkeit des Ventilators nicht gesteuert werden.
	5. Wenn die Klimaanlage im Modus „Beheizung“ läuft und die Klimaanlage die Funktion „Beheizungüberladungsschutz“ einschaltet, kann die Geschwindigkeit des Lüfters nicht kontrolliert werden.
	6. Nachdem die Klimaanlage ausgeschaltet wurde, kann es sein das der Ventilator des Innengeräts eine kurze Zeit weiter arbeitet, um die Restwärme nach der Beheizung oder die Restfeuchtigkeit nach der Kühlung abzulassen, so dass es das Gerät schützt.

8. Montage und Installation

Zur Sicherstellung Ihrer Gewährleistung, muss eine Klima Split-Anlage durch einen zertifizierten Fachbetrieb mit zertifiziertem Personal der Kälte- und Klimabranche inbetriebgenommen werden.

Einen Nachweis über den fachgerechten Einbau ist bei einer Reklamation zwingend erforderlich. Ein Nachweis (siehe Nachweis für Montage- und Inbetriebnahme) befindet sich am Ende der Bedienungsanleitung, gültig mit Firmenstempel und Unterschrift in Verbindung mit dem Kaufbeleg. Alternativ kann auch eine Einbaurechnung der Fachfirma akzeptiert werden.

- Die vorgeschriebene Voltzahl liegt zwischen 198~242V. Spannungen über dieser Voltzahl beeinflussen die Funktion der Klimaanlage. Falls notwendig benutzen Sie einen Spannungsregler um Schäden auszuschließen. Wenden Sie sich diesbezüglich bitte an einen Fachmann.
- Den Netzstecker erst einstecken nachdem alle Verbindungen installiert, gefüllt und kontrolliert worden sind.
- Die Anlage darf nicht in Räumen mit hoher Luftfeuchtigkeit installiert werden, z.B. Badezimmer, Waschküche, Poolbereich etc.
- Der vorgeschriebenen Installationsanleitung ist Folge zu leisten

Installationszubehör

- Bitte überprüfen Sie alle Zubehörteile und kontrollieren Sie die Vollständigkeit.
- Sollten Sie weiteres Installationszubehör benötigen kontaktieren Sie bitte unser Servicetelefon oder besuchen unsere Internetseite: www.klima1stklaas.de

Position der Inneneinheit

- Vermeiden Sie direkte Sonneneinstrahlung.
- Nicht über direkte Wärmequellen, Dampfquellen hängen, fernhalten von feuergefährlichen Gasen, Rauch und Staub.
- Die Inneneinheit muss an einer stabilen Wand waagrecht installiert werden. Der Standort muss dem Gewicht des Gerätes standhalten. Geräuschs- bzw. Vibrationsverstärkung ausschließen.
- Der Lufteinzug und die Entlüftungsöffnung dürfen nicht blockiert sein, so dass die Luft den ganzen Raum erreichen kann.
- Gute Ableitung für Kondenswasser ermöglichen.
- Mindestens 1 m von Radio, TV etc. entfernt anbringen.
- Der Abstand zwischen dem Innengerät und Boden soll größer als 2 m sein.
- In der Nähe einer Steckdose.
- Versichern Sie bitte den Abstand wie im Abbild 1 gezeigt.
- Die Inneneinheit muss 100% im Lot liegen, da sonst Wasser aus der Kondensschale läuft (keine Garantie)

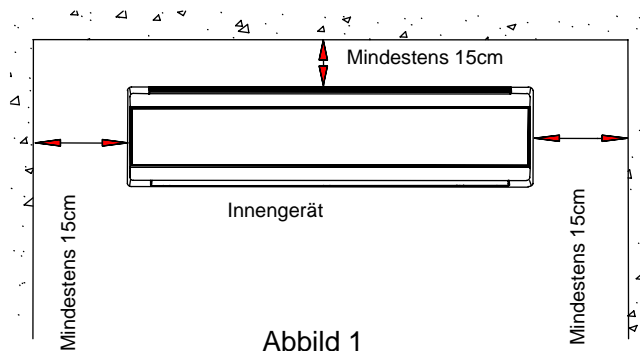

Position der Außeneinheit

- Vermeiden Sie direkte Sonneneinstrahlung.
- Nicht an direkte Wärmequellen, Dampfquellen hängen, fernhalten von feuergefährlichen Gasen, Rauch und Staub.
- Wählen Sie einen Platz wo das Gerät vor Regen und Schnee geschützt ist
- Um das Gerät muss ausreichend Platz sein, damit die Luft zirkulieren kann.
- Nicht an Plätzen aufstellen, wo die entweichende Luft oder die Kompressor Geräusche die Nachbarschaft stören können.
- Wählen Sie einen Platz der leicht zu erreichen ist zwecks der Installation oder Wartung.
- Das Gerät an einer festen und schallgedämmten Stelle, die keine Geräusche oder Schläge weiterleitet (optimal ist ein schallgedämmtes Konsolenset), anbringen. Konsolensets und Zubehör können Sie jederzeit bei unserem Servicetelefon unter: 0900 1 850 280 (0,49€/Min. aus dem Festnetz der deutschen Telekom, Mobilfunk evtl. abweichend) oder unter: www.klima1stklaas.de bestellen.
- Um die hohe abkühlende Leistung zu erhalten, überprüfen Sie bitte ob mindestens an zwei Seiten des Gerätes vorne und hinten oder links und rechts genügend Platz für die Luftzirkulation vorhanden ist. (optimal ist ein schallgedämmtes Konsolenset)
- Bitte überprüfen Sie ob sich keine Hindernisse in der Nähe befinden, da dies die Kühlleistung beeinträchtigen kann.
- Der Abstand muss, wie auf dem Bild 2 gezeigt eingehalten werden
- Ein Ablauf des Kondensats, gerade in der Heizfunktion muss gewährleistet sein, da ansonsten die Außeneinheit vereisen kann.

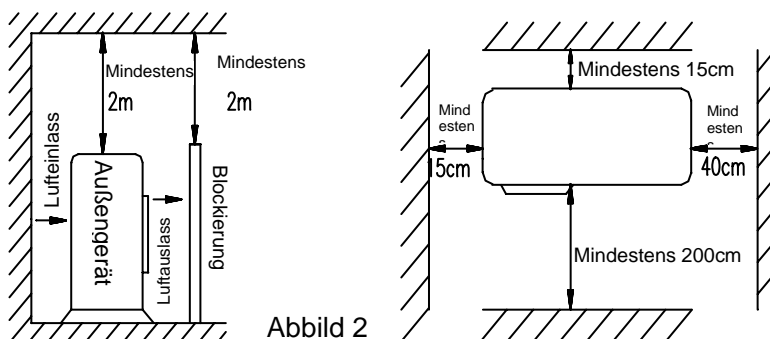

Abbild 2

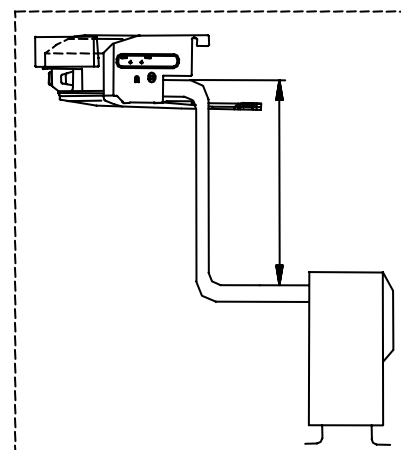

Max. Höhenunterschied: 5m

Verbindungsleitungen

- Stellen Sie sicher, dass der senkrecht ausgerichtete Höhenunterschied zwischen der Innen- und der Außeneinheit und die Länge des Schlauches den Anforderungen aus der Tabelle 1 entsprechen.
- Wenn der Abstand und somit die Leitungen länger werden, muss das Kühlmittel nach der Tabelle 1 ergänzt werden.
- Die Leitungen dürfen max. bis 15m verlängert werden.
- Die Anlage nur mit Kältemittel R 410 A nachfüllen.
- Kältemittel R 410 A ist ein Gas welches fluorisierte Treibhausgase enthält die nicht in die Umwelt gelangen dürfen. Nur ein zertifizierter Kälte- und Klimafachbetrieb ist befugt im Umgang mit diesem Kältemittel daher ist es auch nicht frei verkäuflich.

Tabelle 1

Rohrgröße		Standard Leitungs- Länge (m)	Max. Leitungs- Länge (m)	Höhen Differenz (m)	Zusätzliches Kühlmittel (g/m)
Dünne (mm)	Breite (mm)				
φ 6.35(1/4")	φ 9.52(3/8")	3.5	9	5	15
φ 6.35(1/4")	φ 12.7(1/2")	3.5	12	7	15
φ 6.35(1/4")	φ 15.88(5/8")	4	15	8	15

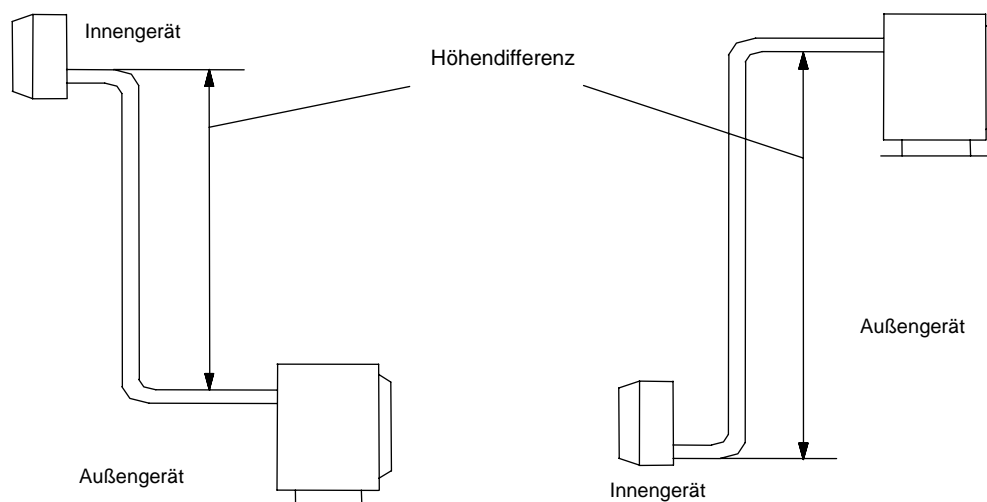

Abbild 3

Befestigung der Installationstafel

- Wählen Sie eine Wandstelle, an der keine Rohre bzw. Leitungen verlaufen.
- Vergewissern Sie sich, dass die Installationstafel an einer geraden Wand angebracht wird, da ansonsten der Abfluss des Kondenswassers behindert werden kann oder die Kondenswasserschale im Innengerät überläuft. Hierbei kann es zu einem Wasserschaden kommen für den wir keine Haftung im Rahmen der Gewährleistung übernehmen können.
- Bohren Sie ein Loch schräg in die Wand, so dass nach außen ein physikalisches Gefälle entsteht (nach außen tiefer ca. 10-15 mm Gefälle). (Abbild. 4 & 5)
- Das Gefälle ist notwendig, damit das Kondenswasser ungehindert abfließen kann.
- Schneiden Sie eine Wandhülse (PVC Rohr) entsprechend der Wandstärke (3-5 mm länger) ab und schieben Sie dies zum Schutz der Leitungen durch den Wanddurchbruch.
- Montieren Sie bitte den Wanddeckel (Abbild 5)

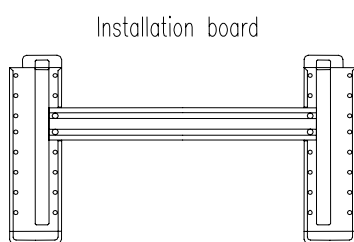

Fig. 4

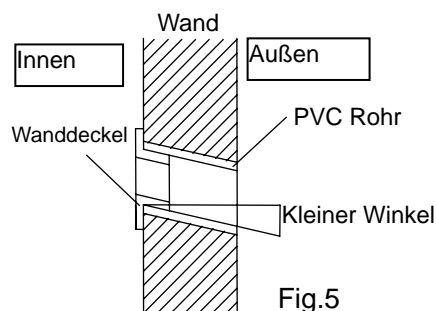

Fig.5

- Bohren Sie den Wanddurchbruch und setzen Sie ein Plastikrohr 10x40mm in eine geeignete Position auf der Wand, dann befestigen Sie bitte die Installationstafel mit Schrauben M5 x 30 und Dichtung 6 auf der Wand.
- Befestigen Sie an der oberen und unteren Seite die Tafel mit Schrauben.

Was tun bei Kondensataustritt am Innengerät?

- Kontrollieren Sie ob der Kondensatschlauch mit physikalischem Gefälle nach Außen verlegt wurde.
- Das Innengerät muss Gerade im Lot hängen (nach links/rechts und vorne/hinten)
- Beim Verlegen des Kondensatschlauchs kann sich ein Bogen nach oben im Wanddurchbruch gebildet haben
- Der Kondensatauslass im Innengerät ist durch Schmutz verstopft, bitte daher eventuell reinigen.

Installation des Innengerätes

Zur Sicherstellung Ihrer Gewährleistung, muss eine Klima Split-Anlage durch einen zertifizierten Fachbetrieb mit zertifiziertem Personal der Kälte- und Klimabranche inbetriebgenommen werden.

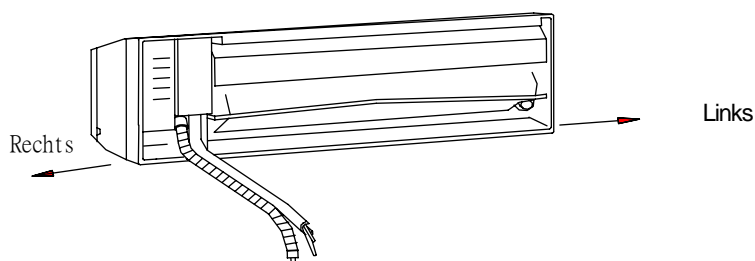

Abbild. 6

- Verbinden Sie bitte die Leitungen, Verbindungsrohre und Verbindungsleitungen mit PVC-Band und Klebeband zusammen. Der Wasserablassschlauch/Kondensat liegt unten (Abb. 8)
- Setzen Sie bitte das Rohrbündel vertikal rückwärts in die Wandbohrung (Abbild 9).
- Montieren Sie bitte das Innengerät auf den Haken des oberen und unteren Teils der Installationstafel. Versichern Sie sich bitte, dass das Gerät fest angebracht ist.



Abb. 8



Abb. 9

Verbindung der Leitungen bei Linksanschluss

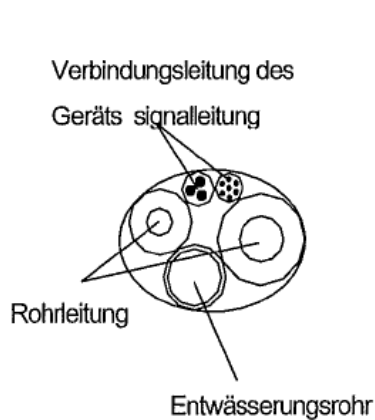
(bitte arbeiten Sie hier sehr sorgfältig und vorsichtig, da Leitungen leicht knicken können. Benutzen Sie daher bitte einen Rohrbieger)

- Entfernen Sie den Wasserablassschlauch aus der rechten Seite und stecken Sie den Entwässerungsstopfen von der linken Seite auf den Anschluss der rechten Seite. Achten Sie auf Dichtigkeit.
- Setzen Sie den Wasserablassschlauch auf den Anschluss der linken Seite. Achten Sie auf Dichtigkeit.
- Befestigen Sie die Rohre mit den Halterklammern in dem Schlitz des Innengeräts. (Abb.11)
- Ansonsten sind die Montageschritte gleich der Anweisungen in "Verbindung eines rechten Anschlusses".
- Versichern Sie sich bitte, dass die obere Installation fest ist, ansonsten kann es zu einem Wasserschaden kommen (Abb. 11).

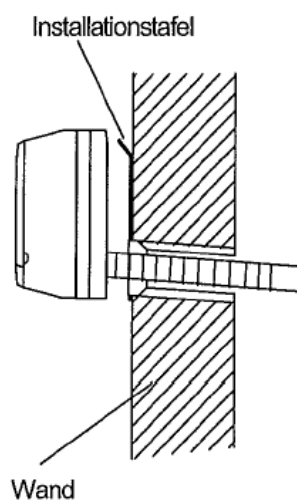
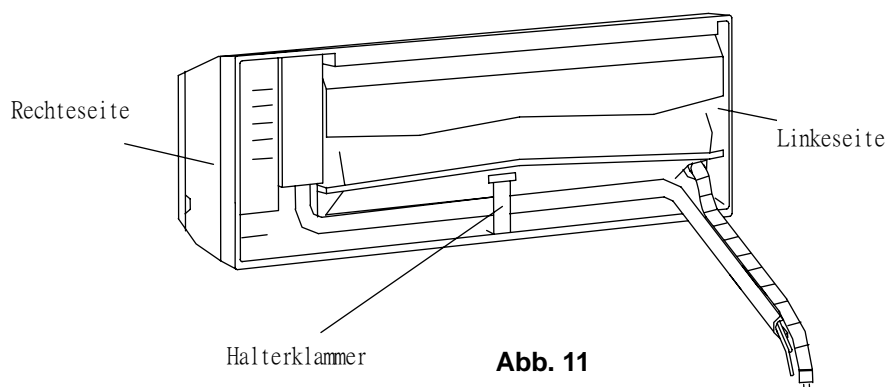

Installation des Außengeräts

Montieren Sie das Außengerät optimal auf einem schallgedämmten Konsolenset (dies können Sie über unser Servicetelefon unter: 0900 1 850 280 (0,49€/Min aus dem Festnetz der deutschen Telekom, Mobilfunk evtl. abweichend) oder im Internet unter www.klima1stklaas.de bestellen.

- Bohren Sie 4 oder mehr Bohrungen in die Wand (Maße der Klimaanlage beachten). Legen Sie die Positionen für die Montage der linken und rechten Stützen fest. Versichern Sie sich bitte, dass die linken und rechten Stützen auf gleicher Höhe sind. (Anleitung des Konsolensets / falls zusätzlich erworben beachten)
- Befestigen Sie die Schienenkonsolen mit den Schraubensets.
- Befestigen Sie das Außengerät mit 4 Schrauben (M10x25) auf den Installationshalter.
- Die Installation muss fest sein. Die Verbindungen müssen fest und gesichert sein.
- Während der Installation des Außengeräts sollte das Gerät mit Seilen gesichert werden, um zu verhindern das das Gerät hinfällt
- Während der Installation oder Reparatur sollten die Werkzeuge und Komponenten gegen Herunterfallen gesichert sein.
- Überprüfen Sie die Festigkeit der Installationshalter regelmäßig.

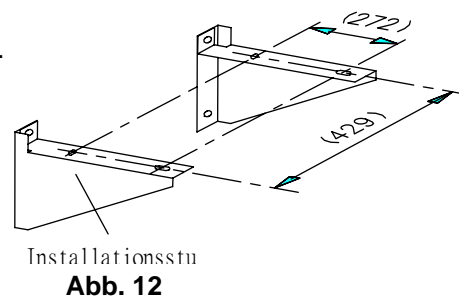

Kälteleitungsverbindung

Zur Sicherstellung Ihrer Gewährleistung, muss eine Klima Split-Anlage durch einen zertifizierten Fachbetrieb mit zertifiziertem Personal der Kälte- und Klimabranche inbetriebgenommen werden. Unsere Mitarbeiter- und Mitarbeiterinnen am Servicetelefon helfen Ihnen gerne Kontakt zu unseren Servicepartnern in Ihrer Nähe herzustellen.

- Es wird empfohlen, dass man einen Drehmomentschlüssel verwendet, um das Rohr zu verbinden. Wenn man andere Schraubenschlüssel verwendet, kann wegen der unrichtigen Kraft das Gewinde beschädigt werden. (Tabelle 2 beachten)
- Der Biegungswinkel des Rohres sollte nicht zu klein sein, ansonsten könnte dies zum abknicken des Rohres führen. Das Fachpersonal sollte mit einem Rohrbieger arbeiten, um einen Winkel zu biegen.
- Lassen Sie kein Wasser, Staub oder Sand in das Rohr. Unbedingt absolut sauber halten!!!

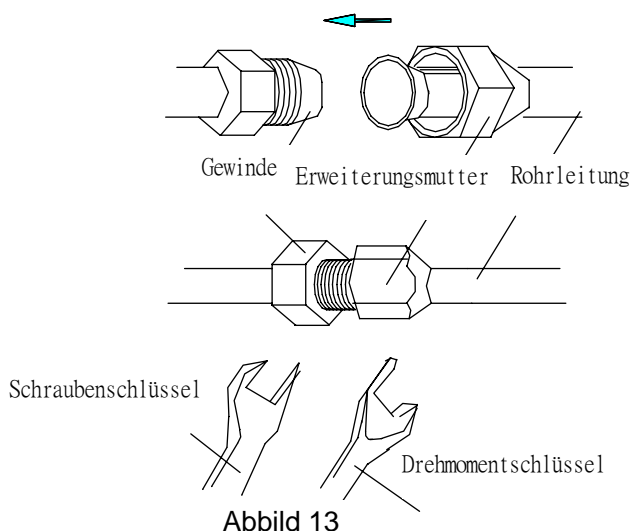

Table 2

Rohrgröße (mm)	Drehmoment (N. m)
ϕ 6.35 (1/4")	15~20
ϕ 9.52(3/8")	35~40
ϕ 12.7(1/2")	50~55
ϕ 15.88(5/8")	68~82

Beachten Sie:

Die Anlage ist durch den Anschluss der Kälteleitungen in keinem Fall Betriebsbereit. Erst wenn sämtliche Prüfungen vorschriftsmäßig stattgefunden haben und der Evakuierungsvorgang durch die Kältefachfirma abgeschlossen ist die Inbetriebnahme beendet.

Kabelverbindung

Innengerät

- Drücken Sie die Verbindungsleitung des Geräts mit der Leitungsdruckplatte fest.
- Schließen Sie den Schaltungsdeckel und schrauben Sie ihn fest.
- Schließen Sie den Frontdeckel und montieren Sie das Schmuckblech wieder.

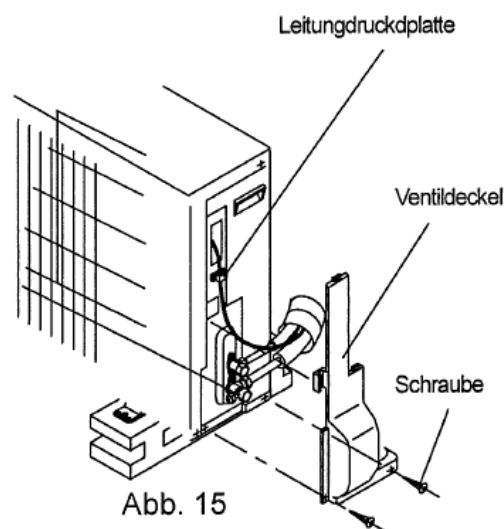
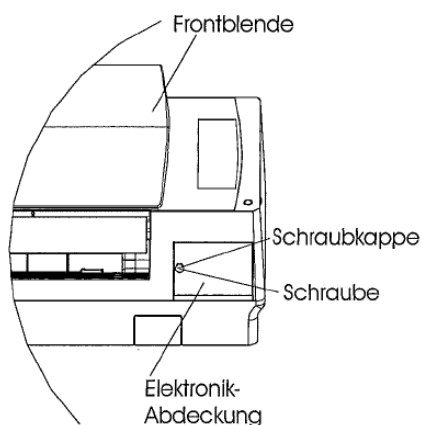

Außengerät (Abb. 15)

- Öffnen Sie die Abdeckung
- Verbinden Sie die Leitungen des Geräts mit den entsprechenden Anschlüssen.
- Drehen Sie die Verbindungsleitungen des Geräts fest.

Verbindungsleitung

- Wenn nötig können Sie die Leitungen verlängern oder ersetzen nach Tabelle 3.
- Die Steuerleitung des Außengerätes ist bereits integriert
- Verwenden Sie nicht zwei Verbindungsleitungen für die Stromversorgung.

Tabelle 3

Model		Stromverbindungsleitung	Signalkontrolleleitung	Elektroleitung
	Max. Länge	10m	10m	5m
1111	Kreuzwahlbereich	$\geq 2.5 \text{ mm}^2$	$\geq 1.5 \text{ mm}^2$	$\geq 1.5 \text{ mm}^2$

Anmerkungen:

- Versichern Sie sich bitte, dass alle Leitungen fest miteinander verbunden sind.
- Versichern Sie sich bitte, dass die Leitungsverbindungen nach dem Schaltungsbild auf der Klimaanlage angeschlossen sind.
- Die Leitungsdruckplatten, die auf der Verbindungsleitung des Innengeräts und Außengeräts sind, müssen auf die Hülle gedrückt werden, um eine Spannung auf der Leitung und dem Verbinder zu vermeiden.

Verlegung der Rohre

- Bitte seien Sie bei der Verlegung mit dem PVC-Schutzband vorsichtig. Die Rohrleitungen und der Wasserablassschlauch dürfen nicht beschädigt werden.
- Sie sollten das PVC-Band vom unteren Teil des Außengeräts bis zum Innengerät wickeln.
- Befestigen Sie bitte das PVC-Band mit dem Klebeband.
- Der Wasserablassschlauch soll nach unten führen, um eine gute Entwässerung zu ermöglichen.
- Wenn das Innengerät niedriger als das Außengerät hängt, legen Sie bitte das Rohr in die richtige Position, um einen Wasserschaden im Zimmer zu vermeiden.
- Befestigen Sie bitte das Rohrbündel mit Rohrklammern an der Wand.
- Lassen Sie ausreichenden Raum zwischen dem Entwässerungsrohr und dem Boden. Legen Sie das Ende des Entwässerungsrohrs nicht in Wasser oder Schmutz.
- Dichten Sie bitte die Außenwandbohrungen mit einem Dichtungsgummi oder Kitt ab.



Abb. 17



Abbildung 18

Entwässerung Außengerät

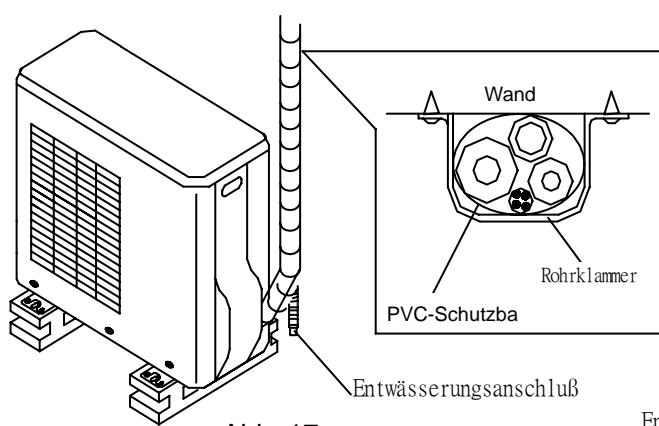
Die Entwässerung des Außengerätes (im Heizmodus) erfolgt über den mitgelieferten Kondensatstutzen (siehe Abb. 18.). Er dient zur Verhinderung des Zufrierens des Kondensatausganges bei sehr niedrigen Temperaturen.

- Setzen Sie den Kondensatstutzen ein bevor Sie die Anlage zum Heizen benutzen.
- Befestigen Sie den mitgelieferten Kondensatschlauch auf dem Kondensatstutzen
- Führen Sie das Kondensatwasser an einer unbedenklichen Stelle ab.

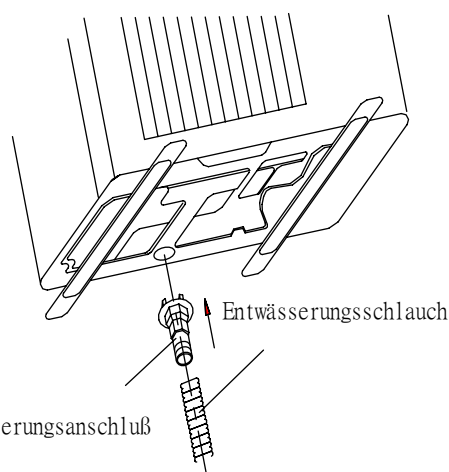
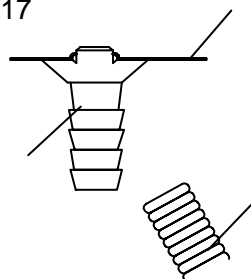
Eine Benutzung des Außengerätes zum Heizen ohne den Kondensatstutzen kann zum Einfrieren des Außengerätes und einer Beschädigung des Lüfters führen.

9. Technische Daten

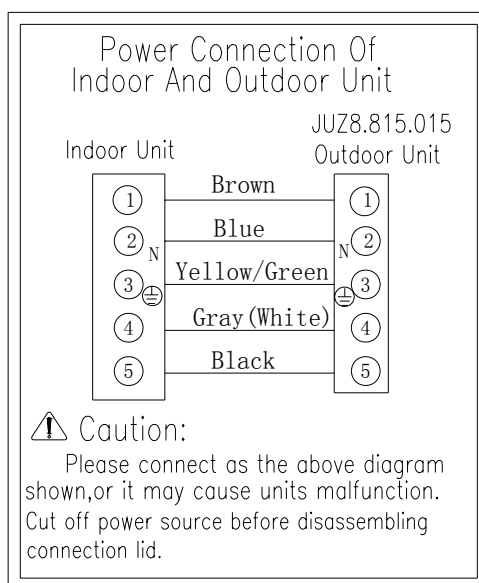

*** Indoor Unit = Inneneinheit / Outdoor Unit = Außeneinheit

10. Umweltschutz

Umweltschutz wird bei uns groß geschrieben!



ACHTUNG:

Das Produkt enthält Batterien.

Im Zusammenhang mit dem Vertrieb von Batterien oder Akkus oder mit der Lieferung von Geräten, die Batterien oder Akkus enthalten, sind wir verpflichtet, sie gemäß der Batterieverordnung auf Folgendes hinzuweisen:

Batterien dürfen nicht in den Hausmüll gegeben werden. Sie sind zur Rückgabe gebrauchter Batterien als Endverbraucher gesetzlich verpflichtet. Sie können Batterien nach Gebrauch in der Verkaufsstelle oder in deren unmittelbarer Nähe (z.B. in kommunalen Sammelstellen oder im Handel) unentgeltlich zurückgeben. Sie können Batterien auch per Post an uns zurücksenden. Achten Sie auf eine ausreichende Frankierung der Rücksendung.

Batterien oder Akkus, die Schadstoffe enthalten, sind mit dem Symbol einer durchkreuzten Mülltonne gekennzeichnet. In der Nähe des Mülltonnensymbols befindet sich die chemische Bezeichnung des Schadstoffes. Cd steht für Cadmium, Pb für Blei und Hg für Quecksilber.

11. Inbetriebnahmenachweis

Einbaunachweis - Inbetriebnahmeprotokoll	Model-Nr.:
---	-------------------

Name:	Erstinbetriebnahme () Wiederinbetriebnahme () Anlageänderung ()
Anschrift:	
Telefon:	

Anzahl der Inbetriebgenommenen Geräte	Stück	
Montage Aussengerät höher als Innengerät	ja ()	nein ()
Außengerät höher () oder niedriger () montiert als Innengerät	meter	
Kälteleitungslänge:	meter	
Kondensatablauf mit Pumpe:	ja ()	nein ()
Druckprüfung/Prüfzeit	bar	min
Evakuierungsdruck/Prüfzeit	bar	min
Gesamtkältemittelmenge:	kg	
Nachfüllmenge/Kältemittelbezeichnung	gr	KM
Reparaturschalter am Aussengerät:	ja ()	nein ()

Spannungsversorgung:	Volt
Absicherung:	Amp

Drehfeld geprüft:	ja () nein ()
Stromaufnahme:	Amp

Aussentemperatur:	°C
Ansaugtemperatur AG:	°C
Ausblastemperatur AG:	°C
Ruhedruck:	bar
Betriebsdruck kühlen:	bar
Raumtemperatur IG:	°C
Ausblastemperatur IG:	°C
Temp. Ansaugleitung:	°C
Temp. Saugleitung manometr.	°C
Überhitzung:	K

Kondensatablauf in Ordnung:	ja () nein ()
-----------------------------	-----------------

Heizfunktion Ansaugtemperatur AG	°C
Heizfunktion Ausblastemperatur AG	°C
Betriebsdruck heizen	bar
Ansaugtemperatur IG:	°C
Ausblastemperatur IG:	°C
Temperatur Einspritzleitung:	°C
Temperatur Ansaugleitung:	°C

Datum:	Ort:
Firma:	Servicetechniker:

Klima1stklaas, by Klaas Direktimport GmbH
 Köllertalstraße 47, D-66265 Heusweiler



12. Garantiekarte

O-Nr.: 25/2011

(wird von Klaas Direktimport GmbH vergeben)

1. Kundendaten/Abholadresse

Firmenname:
Ansprechpartner:
Nachname:
Vorname:
Strasse:
PLZ:
Ort:
Telefonnr.:
Faxnr.:
e-mail:

2. Produktinformation

Modelbezeichnung:
Model Nummer:

Diese Daten finden Sie auf dem ID-Lable auf der Rückseite des Gerätes

3. Kaufnachweis

Kaufdatum:		
Kaufbeleg vorhanden (bitte Kopie beilegen)	Ja	Nein
Verkäufer (mit Adresse):		

4. Fehlerbeschreibung

--

Bitte diese Karte ausfüllen und an folgende Faxnummer senden: 06806/8502820

Diese Garantiekarte bitte nur im Falle eines Defektes zusenden

13. Wartungspass

Um einen störungsfreien Betrieb Ihres Klimagerätes zu gewährleisten, muss das Gerät mindestens einmal pro Jahr gewartet/gereinigt werden. Dabei ist zu beachten:



- Alle Wartungs- und Reparaturarbeiten müssen von einem Facharbeiter der Kälte- und Klimatechnik durchgeführt werden.
- Reparaturen oder in Eigeninitiative durchgeführte Arbeiten führen zum Verlust der Gewährleistung.
- Bitte bewahren Sie die Belege über durchgeführte Arbeiten der Fachfirma zum Nachweis der erfolgten Arbeiten sowie den Kaufbeleg auf. Wartungsarbeiten sind nur mit Stempel und Unterschrift des Fachbetriebes gültig. Dies ist wichtig zum Erhalt Ihrer Gewährleistung.



Ausgeführte Arbeiten der Fachfirma:

Datum	Ausgeführte Arbeit	Firmenstempel	Unterschrift

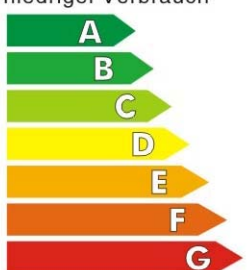
Nachweis für 2. Wartung (zwei Jahre nach Inbetriebnahme)	
Kunde:	Typ/Model: Gekauft am:
	Kunde Telefon:
Innengerät gereinigt:	
Außengerät gereinigt:	
Filter gereinigt:	
Verbindungselemente geprüft:	
Kältemittel geprüft:	
Kältemittel nachgefüllt:	
Fernbedienung geprüft:	
Allgemeiner Funktionstest:	
Temperaturmessung:	
Temperatur Luft Auslass innen kühlen °C:	
Temperatur Luft Auslass innen heizen °C:	
Verdampfertemperatur °C:	
Außentemperatur °C	
Eventuell angezeigte Fehler:	
Bemerkungen:	
Ordnungsgemäße Wartung bestätigt (<i>Kältebauer</i>):	
Firmenstempel	Datum Name Unterschrift

14. Typenschild und Energielabel

Energie	Artikel
Klaas Direktimport GmbH Köllertalstraße 47 D 66265 Heusweiler Splitgeraet (Innen- & Ausseneinheit)	 1111
niedriger Verbrauch 	
höherer Verbrauch	
Jährlicher Energieverbrauch, kWh im Kühlbetrieb <small>(der tatsächliche Energieverbrauch hängt von der Verwendung des Geräts sowie von den Klimabedingungen ab)</small>	545
Kühlleistung kW Energieeffizienzgrösse <small>Bei Vollast (Je höher, desto besser)</small>	3.51 3.22
TYP Nur Kühlfunktion – Kühlfunktion+ Heizfunktion – Luftkühlung – Wasserkühlung –	← ←
Heizleistung kW Energieeffizienzgrösse der Heizfunktion <small>A: niedriger Verbrauch G: hoher Verbrauch</small>	3.81 A B C D E F G
Geräusch (dB(A) re 1 pW)	40/52
Ein Datenblatt mit weiteren Geräteangaben ist in dem Prospekt enthalten <small>Norm EN 14511 Raumklimagerät Richtlinie Energieeffizientierung 2002/31/EG</small>	

Klima Splitgerät Innen & Ausseneinheit		KLIMAISTKLAAS®	
Modell	1111		
Wechselstrom			
Netzspannung	220-240V ~ 50Hz		
Ausgangsleistung	kühlen	3,5 kW	
	heizen	3,8 kW	
Leistungsaufnahme	kühlen	1,09 kW	
	heizen	1,05 kW	
Nenneingangsstrom	kühlen	4,88 A	
	heizen	4,70 A	
Geräuschpegel	Innen	40 dB(A)	
	Aussen	52 dB(A)	
Luftumwälzung	500 (m³/h)		
Prüfdruck	niedrig	1.15 MPa	
	hoch	4.15 MPa	
maximaler Betriebsdruck	Innen	3.80 Mpa	
	Aussen	3.80 Mpa	
Kühlmittel	Aussen	R410A	
		1.01 kg	
Nettogewicht	Innen	11 kg	
	Aussen	33 kg	
Schutzklasse Feuchtigkeit	Aussen	IP24	
Schutzklasse	Class I		
Climate applications Typ	T1		
ISO 5151			
"Enthält vom Kyoto-Protokoll erfasste fluorierte Treibhausgase"			
		 <small>DE 77249836</small>	
Klaas Direktimport GmbH, Köllertalstraße 47, D-66265 Heusweiler			

Damit Sie immer als erstes einen **aktuellen Überblick** über unsere **neuesten Modelle und Zubehör** erhalten, keine **technische Veränderungen** verpassen und immer **hilfreiche Tipps** und **Informationen** zum Gebrauch Ihres Luftentfeuchters erfahren, **registrieren** Sie sich bitte, selbstverständlich **kostenlos**, auf unserer **Infoseite** unter:



www.klimafirstklaas.de

Wir freuen uns auf Ihren Besuch wünschen Ihnen nun viel Freude mit Ihrer Klimaanlage.

Servicetelefon: **0900 1 850 280**
(0,49€/Min. aus dem Festnetz der deutschen Telekom, Mobilfunknetze
eventuell abweichend)

Erreichbarkeit: **Montag – Freitag**
08:00 Uhr bis 17:00 Uhr

Im Reklamationsfall wenden Sie sich bitte immer zuerst an unser Servicetelefon. Eine Rückgabe oder Reklamationsabwicklung über die Verkaufsstelle ist nicht möglich. Im Rahmen unserer Gewährleistung bieten wir Ihnen einen Vor-Ort-Service. Unsere Servicemitarbeiter werden Ihnen schnell und kompetent weiterhelfen.

Bitte beachten Sie, dass die Inbetriebnahme unbedingt durch einen zertifizierten Kälte- und Klimafachbetrieb durchgeführt werden muss, um Ihre Gewährleistungsansprüche nicht zu gefährden.

**Importiert durch Klaas Direktimport GmbH,
Köllertalstrasse 47, D- 66265 Heusweiler**